

MICHIGAN

MINIPALAS MP63



mlservicios

Av. Río Zamora OE11-185 e Isla Genovesa, Sector San Rafael

Teléfono: 2850580 / 0987368458

Correo: rmendia@mlservicios.es / www.mlservicios.info Quito - Ecuador

MINIPALAS MP63

MICHIGAN



CARACTERISTICAS GENERALES

Peso Operativo	3700 Kg
Capacidad de balde	0,55 M ³
Longitud x Ancho x Alto	3460x1820x2000 mm

MOTOR

Fabricante / Modelo	KUBOTA V3600-T-E3B
Potencia	63 kW / 85 Hp
Numero de cilindros	4
Emisión estandar	TIER III
Inyeccion directa, turboalimentada, a diesel	

SISTEMA HIDRAULICO

Mandos tipo	Joystick patron SAE
-------------	---------------------

SISTEMA ELÉCTRICO

Voltaje	12 V
Alternador	70 AMP

CABINA

- Cerrada FOPS/ROPS, estructura antivuelcos.
- Aire acondicionado y calefaccion
- Cinturon de seguridad de tres puntos.
- Asiento del operador ergonomico
- Testigos o indicadores para: temperatura, presiones, bateria, combustible, luces
- Retrovisor, alarma de retroceso, bocina de alerta, luces de trabajo
- Protecciones con circuitos en zonas expuestas
- Con 4 neumaticos de servicio y uno de emergencia

MICHIGAN

MINIPALAS MP63

CARACTERISTICAS ESPECIFICAS

DIMENSIONES

B - Altura de perno	3060 mm
D - Altura maxima con la cuchara nivelada	2870 mm
G - Angulo de descarga a altura maxima	40°
P - Distancia al suelo	180 mm

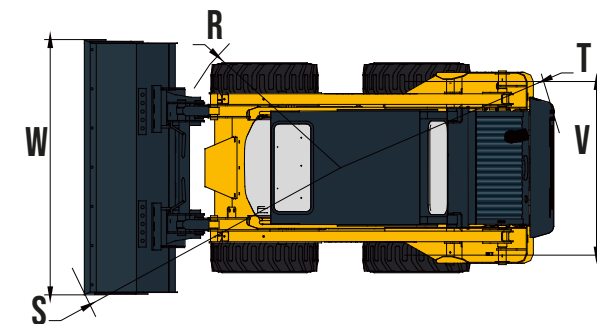
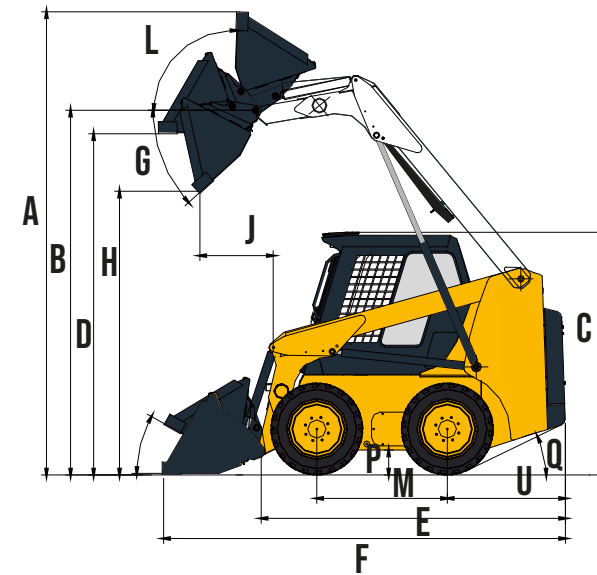

MICHIGAN